

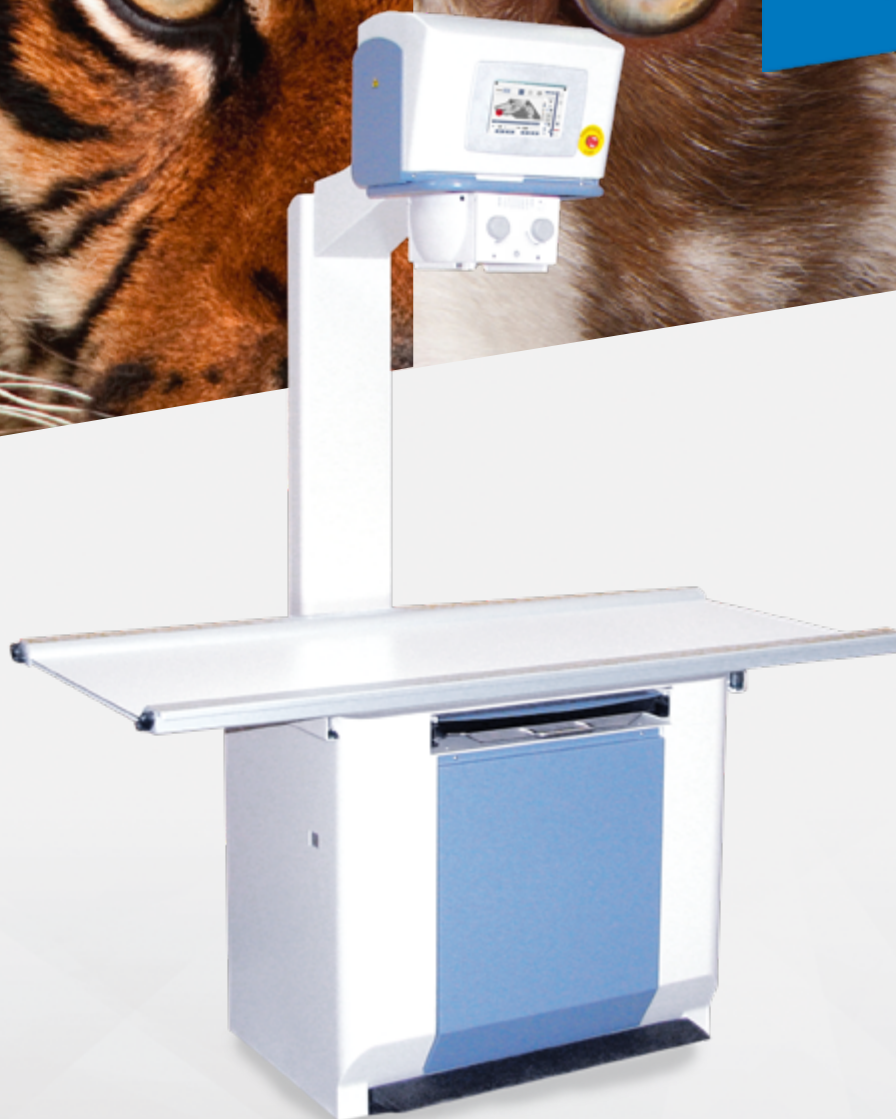

medical **ECONET**
GERMANY



ECOray 400 Plus

Leistungsstarkes Röntgensystem mit intelligenter Technologie

- Leistungsstarkes, stationäres Röntgensystem (32 kW) mit integriertem Monoblock
- 4-weg schwimmende Tischplatte (max. Gewicht 100 kg)
- Herausnehmbares Röntgenraster (optional)
- 8" LCD Touchscreen
- Hochfrequenztechnik ermöglicht klare Röntgenbilder
- Variabler FFA und Röntgenquellenrotation ($\pm 90^\circ$) (optional)
- Generatorsteuerung per Akquisitionsoftware (optional)

ECOray 400 Plus - Stationäres Röntgensystem

Spezifikationen

Leistungen

| | |
|---------------|----------------------------------|
| Röhre | 125 kV / 400 mA |
| Spannung | 40- 125 kV in Schritten von 1 kV |
| mAs | 0,1 mAs - 320 mAs |
| max. Leistung | 32 kW bei 100 kV |

Röntgenröhre

| | |
|--------------------|---|
| Typ | KL 65 |
| Anode | rotierend |
| Brennfleck | 0,6 mm oder 1,3 mm |
| Leistung der Anode | 11 kW kleiner Fokus, 32 kW großer Fokus |

Eigenschaften

| | |
|-----------------------------|---|
| Bildschirm | 8" LCD Touchscreen |
| Tischplatte | 4-weg schwimmend / 160 cm x 72,5 cm |
| Kassettenhalter | Selbstzentrierend (13 x 18 cm bis 43 x 43 cm) |
| automatische Programmierung | Zahlreiche Kombinationen möglich |
| | 3 Patientengrößen auswählbar |
| | Brennfleckauswahl |

Leicht bedienbare Benutzeroberfläche mit zahlreichen anatomischen Programmen

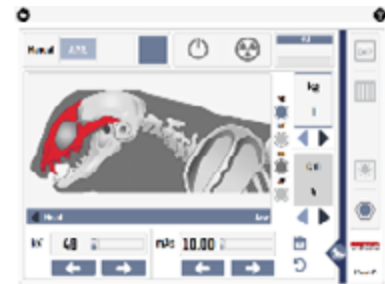
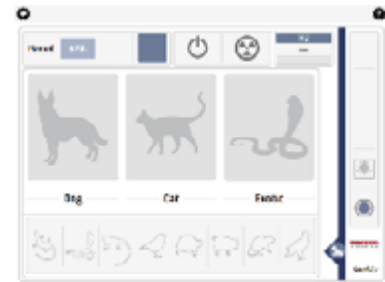

Abmessungen

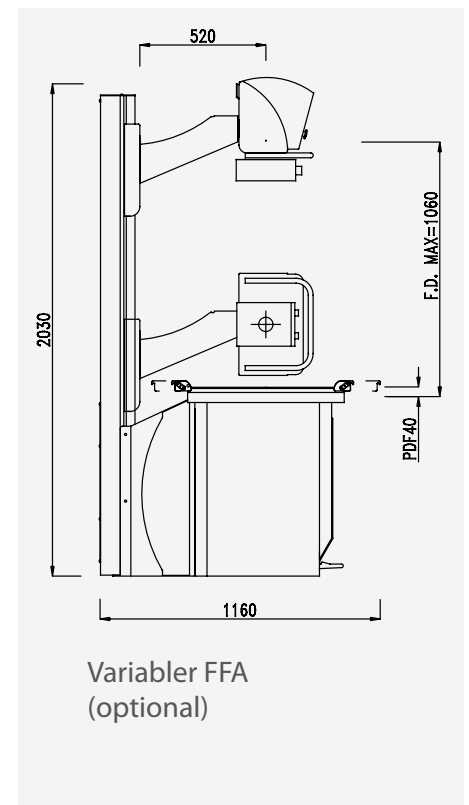
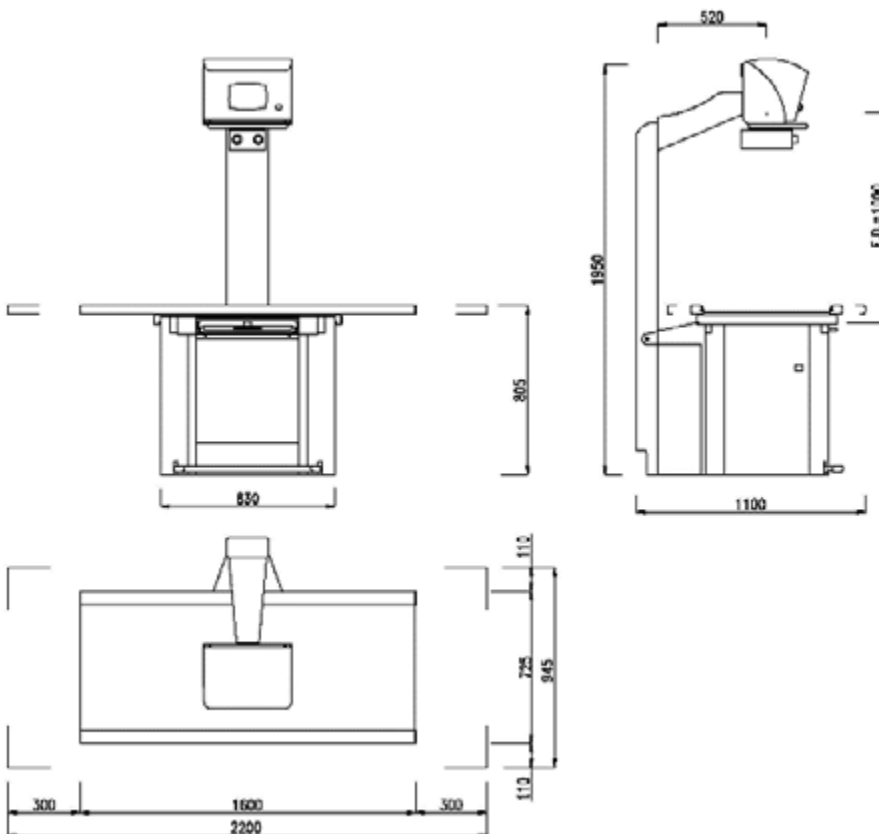

medical **ECONET**

Im Erlengrund 20, 46149 Oberhausen - Germany

t: +49 (0) 208 377 890-0 info@medical-econet.com
 f: +49 (0) 208 377 890-55 www.medical-econet.com
 facebook.com/medicaleconetgermany
 twitter.com/medicaleconet

Fachhändler

*Änderungen vorbehalten